



Ejes de dispersión acústica

Monitores para Estudio

Version: 02
Date: 6-Feb-2009
Language: Spanish

Introducción

El eje de dispersión acústica es una línea normal en el panel frontal de la bocina a lo largo de la cual se colocó el micrófono al momento de ajustar el crossover o punto de corte de la bocina durante su diseño. Al apuntar los ejes de dispersión acústica en los planos vertical y horizontal hacia la posición del que escucha o al centro del área auditiva se obtiene una mejor medida de la calidad de sonido percibida. Las medidas en el sistema inglés se basan en la conversión de las medidas del sistema métrico, redondeadas en octavos de pulgada

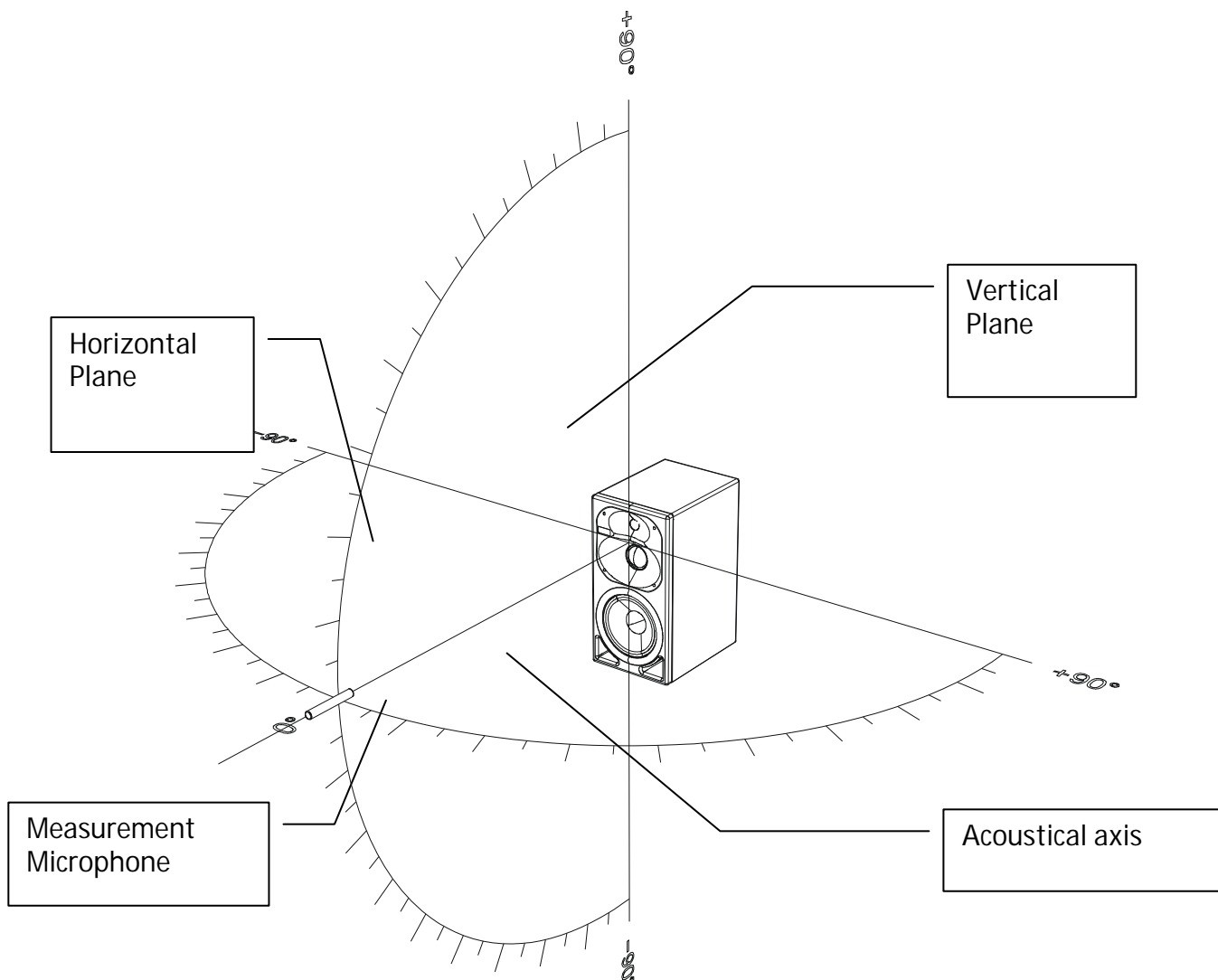

Setup for measuring a loudspeaker's radiation pattern

Sistemas de una vía

En el caso de los sistemas de una sola vía, el eje de dispersión acústica se ubica al centro de la bocina

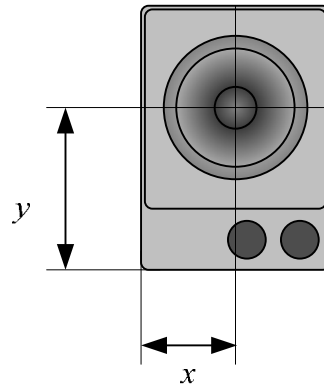

Producto	Eje de las x	Eje de las y
M 52	6.0 cm ($2\frac{3}{8}$ ")	10,0 cm ($3\frac{7}{8}$ ")
M 52 D	6.0 cm ($2\frac{3}{8}$ ")	10,0 cm ($3\frac{7}{8}$ ")

Sistemas de dos vías

En el caso de los sistemas de dos vías, el eje acústico se localiza en el punto medio entre la bocina de graves y la bocina de agudos

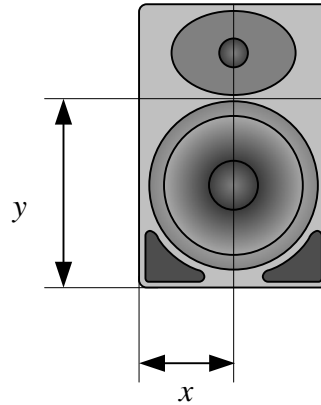

Producto	Eje de las x	Eje de las y
O 110	8.5 cm ($3 \frac{3}{8}$ "	16.5 cm ($6 \frac{1}{2}$ "
O 110 D	8.5 cm ($3 \frac{3}{8}$ "	16.5 cm ($6 \frac{1}{2}$ "

Sistemas de tres vías

En el caso de los sistemas de tres vías, el eje acústico se encuentra en el punto medio entre la bocina de tonos medios y la bocina de agudos

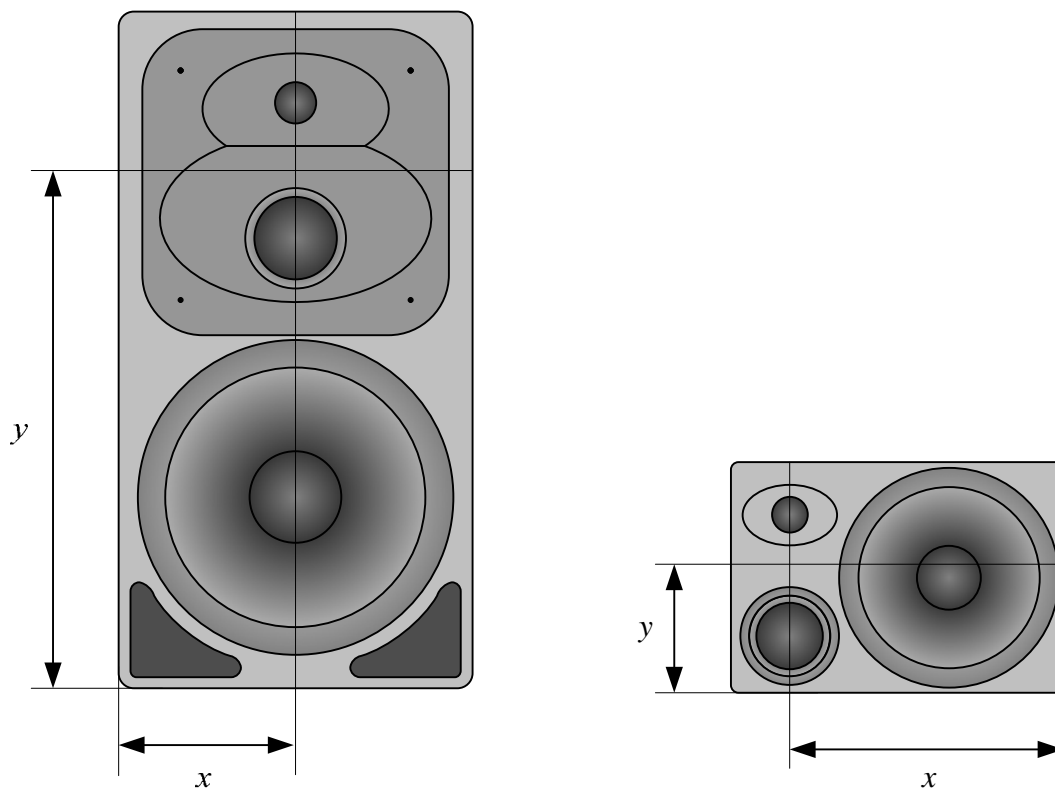

Producto	Eje de las x	Eje de las y
O 300	30.5 cm (12")	14.5 cm (5 ³ / ₄ "
O 300 D	30.5 cm (12")	14.5 cm (5 ³ / ₄ "
O 410	16.5 cm (6 ¹ / ₂ "	51.0 cm (20 ¹ / ₈ "
O 500 C	20.0 cm (7 ⁷ / ₈ "	57.5 cm (22 ⁵ / ₈ "

Subwoofers

En el caso de subwoofers con dos bocinas, el eje de dispersión acústica se localiza en el punto medio entre las dos bocinas. Para subwoofers con una sola bocina, el eje de dispersión acústica se ubica en el centro de la bocina.

Los subwoofers pueden considerarse como omnidireccionales en su banda de paso, la cual se encuentra generalmente por debajo de los 120 Hz. Por lo tanto, no importa en qué dirección apunte el subwoofer cuando se coloca en un área determinada

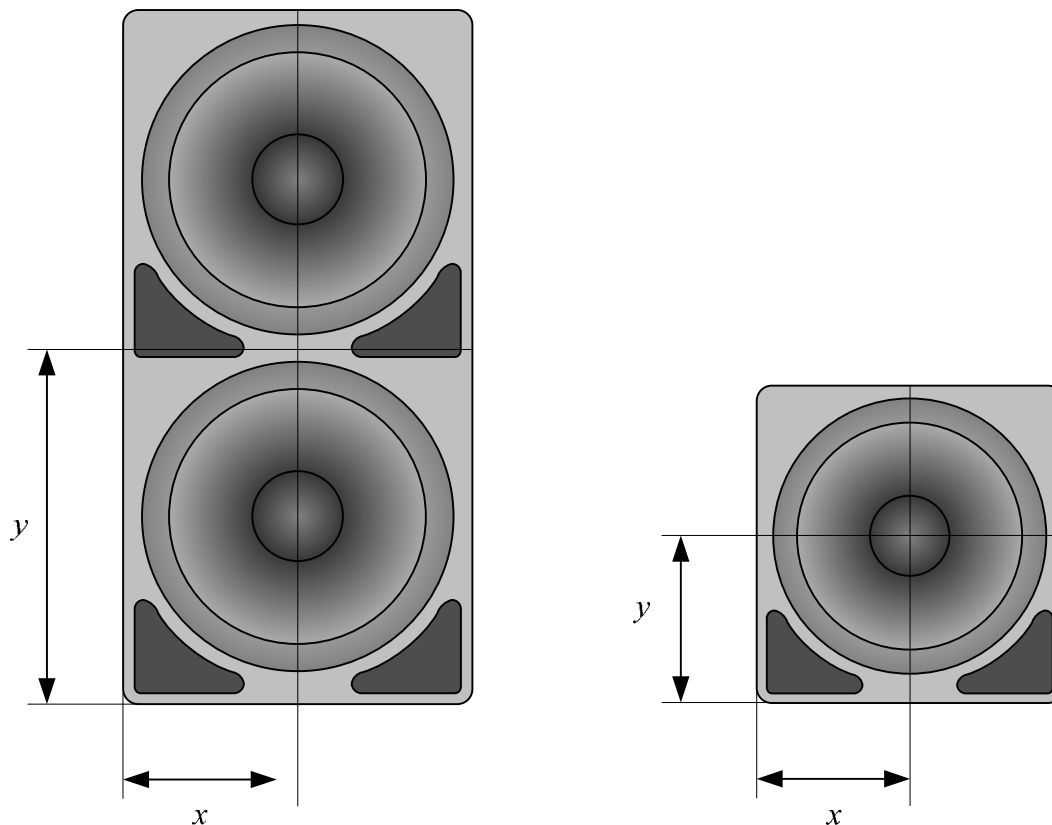

Producto	Eje de las x	Eje de las y
0 800	16.0 cm (6 1/4")	20.2 cm (8")
0 810	16.5 cm (6 1/2")	17.0 cm (7 1/2")
0 870	16.5 cm (6 1/2")	36.0 cm (14 1/8")
0 900	20.0 cm (7 7/8")	60.5 cm (23 7/8")

Diagrama de ángulos para las bocinas

Utilice este diagrama para colocar el eje acústico de las bocinas en la posición correcta:

- Imprima esta página.
- Colóquela en la posición del oyente o en el centro del área de audición.
- Extienda un cable desde el centro del círculo hasta el eje acústico de la bocina, tal como se describe en este documento.
- Ajuste la posición de la bocina de manera que el cable esté en la flecha correspondiente.
- Al mismo tiempo puede ajustarse la distancia de las bocinas desde el centro del círculo.
- Para los sistemas 2.0 utilice $\pm 30^\circ$.
- Para los sistemas 5.1 utilice $\pm 30^\circ$, 0° y $\pm 110^\circ$.
- Para los sistemas 7.1 utilice $\pm 30^\circ$, 0° , $\pm 90^\circ$ y $\pm 120^\circ$ o $\pm 150^\circ$.

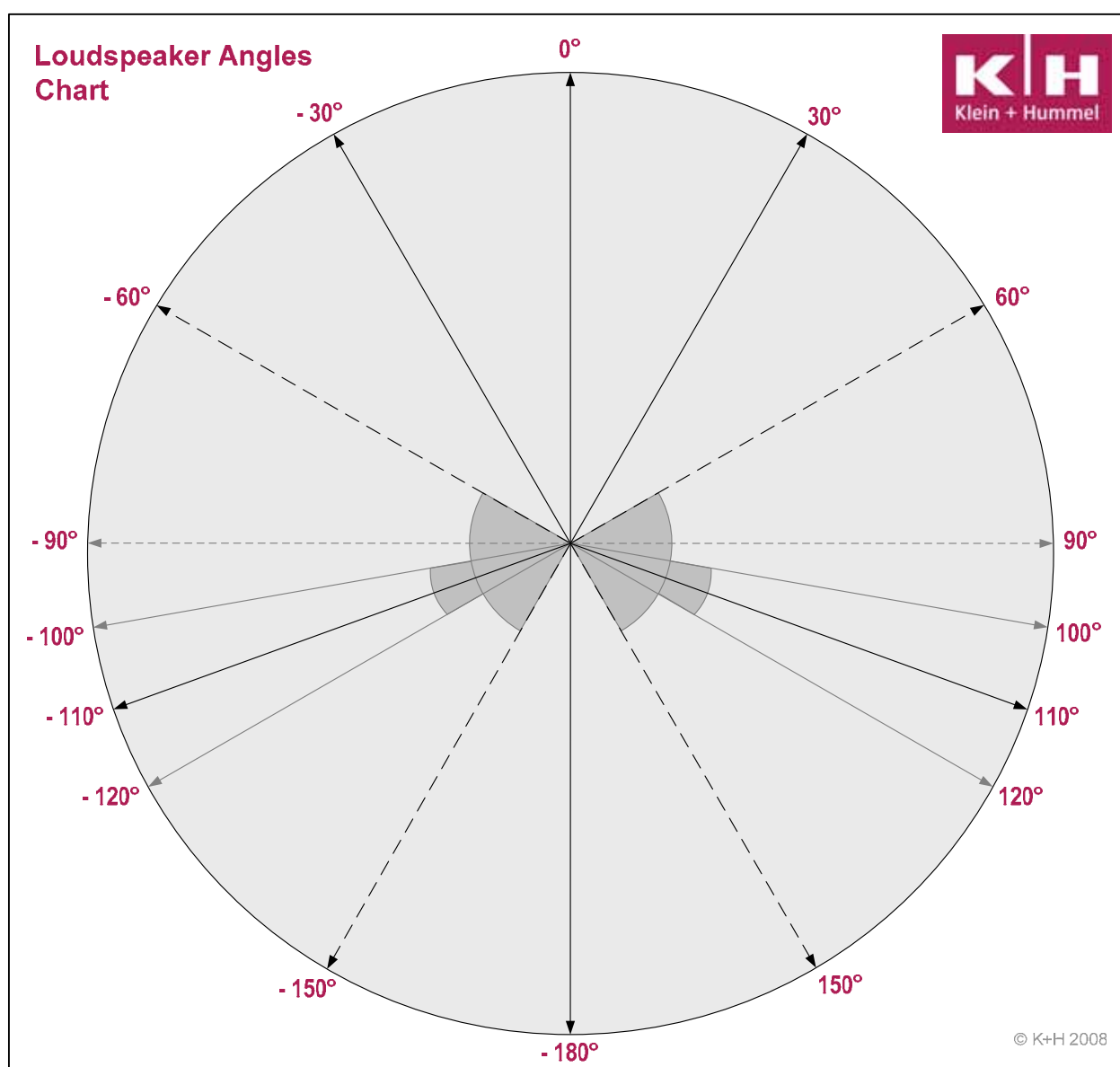

Klein + Hummel reserve the right to change product specifications without notice.
Exceptions and omissions excluded.

K+H Vertriebs- und Entwicklungsgesellschaft mbH
Auf dem Kessellande 4a, 30900 Wedemark, Germany.
Phone: +49 (5130) 58 48 0
Fax: +49 (5130) 58 48 11
E-mail: enquiries@klein-hummel.com
Web site: www.klein-hummel.com