

L 1039-10 Charger

Manual de instruções

Instruções de segurança importantes

1. Leia estas informações de segurança e o manual de instruções do produto.
2. Guarde estas informações de segurança e o manual de instruções do produto. Inclua estas informações de segurança e o manual de instruções sempre que entregar o produto a terceiros.
3. Respeite todos os avisos.
4. Siga todas as instruções.
5. Não utilize este produto perto de água.
6. Limpe o produto apenas depois de o ter desligado da rede elétrica. Limpe o produto apenas com um pano seco.
7. Não obstrua quaisquer aberturas de ventilação. A instalação tem de ser realizada em conformidade com as instruções do fabricante.
8. Não coloque o produto perto de fontes de calor, tais como radiadores, fornos ou outros aparelhos (incluindo amplificadores) que produzam calor.
9. Utilize o produto unicamente com tipos de fontes de corrente que correspondam às indicações no capítulo „Dados técnicos“ do manual de instruções e aos dados da ficha.
10. Certifique-se sempre de que ninguém consegue pisar nem esmagar o cabo de alimentação, sobretudo junto à ficha, à tomada e ao ponto em que sai do aparelho.
11. Utilize apenas os produtos adicionais/acessórios recomendados pelo fabricante.
12. Utilize o produto só com carros, estantes, tripés, suportes ou mesas indicados pelo fabricante ou vendidos em conjunto com o produto. Se utilizar um carro, desloque-o com o produto sempre com o máximo de atenção para evitar ferimentos e evitar que o carro tombe.
13. Retire o alimentador com ficha da tomada
 - para desligar o produto da rede elétrica,
 - em caso de trovoada,
 - se não utilizar o produto durante um longo período de tempo.
14. Todos os trabalhos de reparação deverão ser realizados por pessoal qualificado. Os trabalhos de reparação terão de ser realizados sempre que o produto tenha sido danificado de alguma forma, por exemplo, sempre que o cabo de alimentação tenha sido danificado, que líquidos ou objetos tenham penetrado no produto ou que este tenha sido exposto à chuva ou a humidade, que o seu funcionamento apresente anomalias ou que alguém o tenha deixado cair.
15. Utilize apenas o alimentador fornecido.
16. AVISO: Não exponha o produto a salpicos nem a gotas de água. Não coloque objetos com água (por ex., vasos) sobre o produto. Caso contrário, surgirá o perigo de incêndio ou eletrocussão.
17. Em caso de utilização dos pés do aparelho fornecidos, não coloque os produtos sobre superfícies sensíveis. Estas poderão ficar manchadas devido ao contacto com o plástico dos pés do aparelho.
18. O alimentador
 - tem de estar em bom estado e acessível,
 - tem de estar ligado corretamente à tomada na parede,
 - só pode ser utilizado dentro do intervalo de temperaturas de funcionamento admissíveis,
 - não pode ficar coberto durante muito tempo nem ser exposto diretamente aos raios solares para evitar uma acumulação de calor.

Perigo de incêndio devido a sobrecargas

Não sobrecarregue as tomadas nem o cabo de extensão. Caso contrário, existe perigo de incêndio ou de eletrocussão.

Utilização adequada

O produto foi concebido para ser utilizado em espaços interiores e exteriores.

O produto pode ser utilizado para fins comerciais.

Como utilização inadequada do produto é considerada a sua utilização para fins não descritos no respetivo manual de instruções.

A Sennheiser não assume qualquer responsabilidade pela utilização abusiva ou inadequada do produto, bem como dos seus acessórios.

Antes da colocação em funcionamento, observar as prescrições específicas do país!

DE

EN

FR

IT

ES

PT

NL

RU

ZH

Itens fornecidos

- Carregador L 1039-10
- Alimentador NT 12-50C
- Cabos de ligação à rede (EU, UK, US)
- Manual de instruções
- Adenda „Declarações do fabricante

i Uma lista dos acessórios disponíveis pode ser encontrada na página do carregador L 1039-10 no site de Internet www.sennheiser.com.

Para informações sobre onde adquirir os componentes, contacte o distribuidor Sennheiser do seu país: www.sennheiser.com > «Service & Support».

O carregador L 1039-10

O carregador L 1039-10 é parte integrante do sistema Tourguide 1039.

O sistema Tourguide 1039 é composto pelo receptor EK 1039 e por um emissor adequado da série evolution wireless G3 ou da série 2000. O sistema oferece uma transmissão de som otimizada para visitas guiadas, conferências e traduções simultâneas em vários idiomas. A transmissão por sinal de radiofrequência permite o movimento livre de todos os participantes do grupo. O receptor EK 1039 pode ser combinado com vários emissores o que permite adaptar o sistema aos requisitos individuais do utilizador.

Com o carregador L 1039-10, é possível carregar até 10 receptores EK 1039 com bloco de pilhas acumuladoras BA 2015. Adicionalmente, é também possível carregar com o carregador, todos os modelos de receptores e emissores de bolso da série evolution wireless G3, evolution wireless G2 e da série 2000.

Vista geral do produto

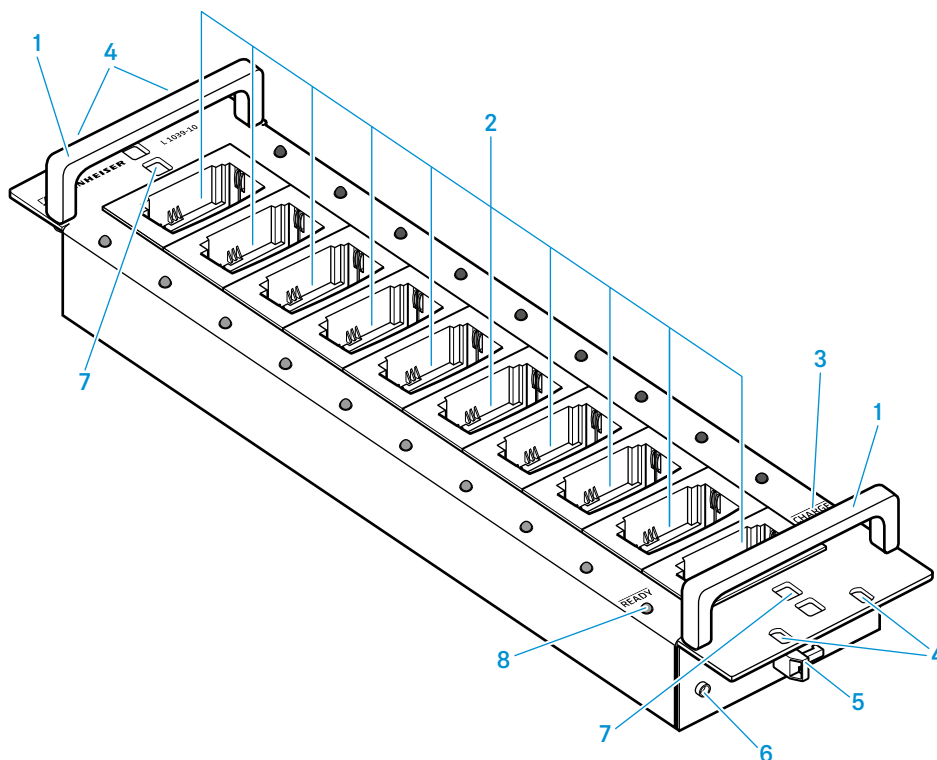

- | | | | |
|---|--|---|---|
| 1 | Pegas de transporte | 5 | Aliviador de tensão para o cabo de ligação à rede |
| 2 | Compartimentos de carregamento para até 10 receptores EK 1039 com blocos de pilhas recarregáveis BA 2015 | 6 | Tomada jack oca para ligação do alimentador NT 12-50C |
| 3 | LED de estado CHARGE/ERROR , vermelho | 7 | Recortes para fixação óptima dos receptores |
| 4 | Furos de fixação para, por ex., montagem em bastidor de 19 polegadas | 8 | LED de estado READY , verde |

Colocar o carregador em funcionamento

CUIDADO

PERIGO DEVIDO A ACUMULAÇÃO DE CALOR!

O carregador e os receptores poderão aquecer durante o processo de carregamento. Perigo de danificação dos produtos se o calor não for dissipado.

- ▷ Garanta uma ventilação suficiente de modo a que a temperatura ambiente não ultrapasse a temperatura máxima especificada nos dados técnicos (ver página 8).
- ▷ Não exponha o carregador a fontes de calor nem à luz solar directa.

Existem as seguintes opções possíveis para instalar ou montar o carregador:

- pousado sobre uma mesa ou dentro de um armário
- montado num bastidor de 19 polegadas
- montado de forma fixa dentro de um armário ou mala de transporte

Montar o carregador

A caixa do carregador está construída de forma a caber dentro de um bastidor de 19 polegadas. Como opção, o carregador poderá ser instalado dentro de um armário ou mala de transporte.

CUIDADO

PERIGOS DECORRENTES DA MONTAGEM EM BASTIDOR!

Ao montar o produto num bastidor de 19 polegadas fechado ou juntamente com outros produtos num bastidor multi-aparelho

- a temperatura dentro do bastidor poderá aumentar consideravelmente,
- ocorrem cargas mecânicas elevadas, por ex., nas caixas ou nos cabos,
- poderão somar-se correntes de fuga inofensivas de cada um dos alimentadores e, desta forma, ultrapassar os valor limite permitidos.

Estes factores poderão levar a danificações e choques eléctricos.

- ▷ Ao optar por uma instalação em bastidor, assegure-se de que a carga mecânica fica distribuída por igual.
- ▷ Certifique-se de que a temperatura ambiente no bastidor não ultrapassa a temperatura máxima indicada nos dados técnicos (ver página 8). Garanta uma ventilação suficiente; se necessário, assegure ventilação adicional.
- ▷ Certifique-se de que a ligação à rede eléctrica está em conformidade com as indicações na placa de características. Evite uma sobrecarga dos circuitos. Se necessário, instale um sistema de protecção contra sobrecorrentes.
- ▷ Ligue o bastidor à terra através de uma ligação adicional.

- ▷ Empurre o carregador para dentro do bastidor de 19 polegadas.
- ▷ Fixe o carregador aos quatro furos de fixação 4 do bastidor utilizando quatro parafusos.
- ▷ Fixe o alimentador ao bastidor (por ex., com fitas de velcro) de forma a que os cabos não sejam sujeitos a cargas mecânicas.

DE

EN

FR

IT

ES

PT

NL

RU

ZH

Colocar o carregador em funcionamento

O carregador pode ser montado de forma fixa, por ex., dentro de um armário ou mala de transporte. Consulte o desenho de montagem seguinte para informação sobre as medidas necessárias para montagem fixa.

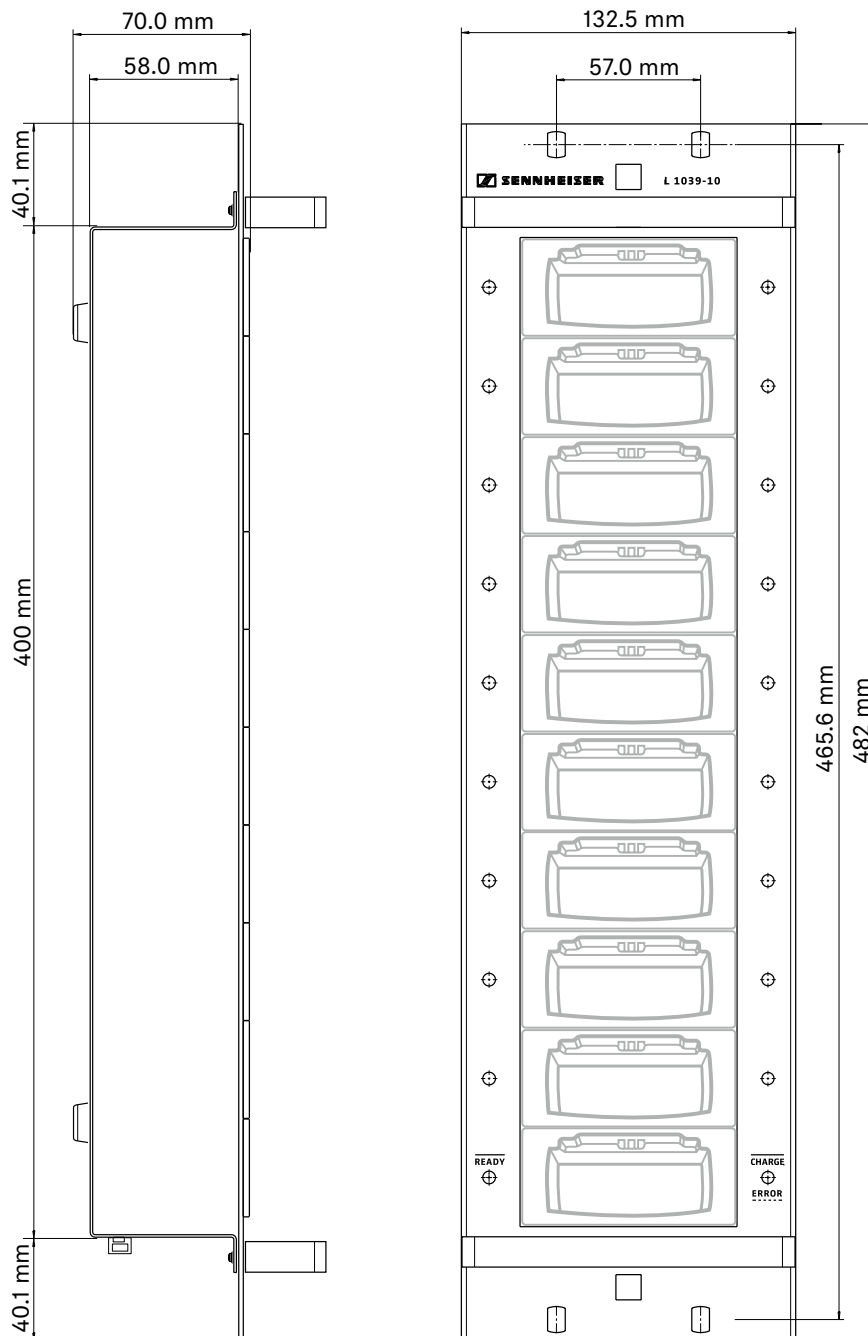

Ligar/desligar o carregador da rede eléctrica

Para ligar o carregador à rede eléctrica:

- ▷ Ligue a ficha jack oca do alimentador NT 12-50C à respectiva tomada jack oca **6** do carregador.
- ▷ Passe o cabo do alimentador através do aliviador de tensão **5**, como ilustrado na figura.
- ▷ Ligue o cabo de ligação à rede (EU, UK ou US) ao alimentador e à rede eléctrica.
Os LEDs de estado **3** e **8** acendem durante alguns segundos. O carregador está ligado ou encontra-se no modo standby.

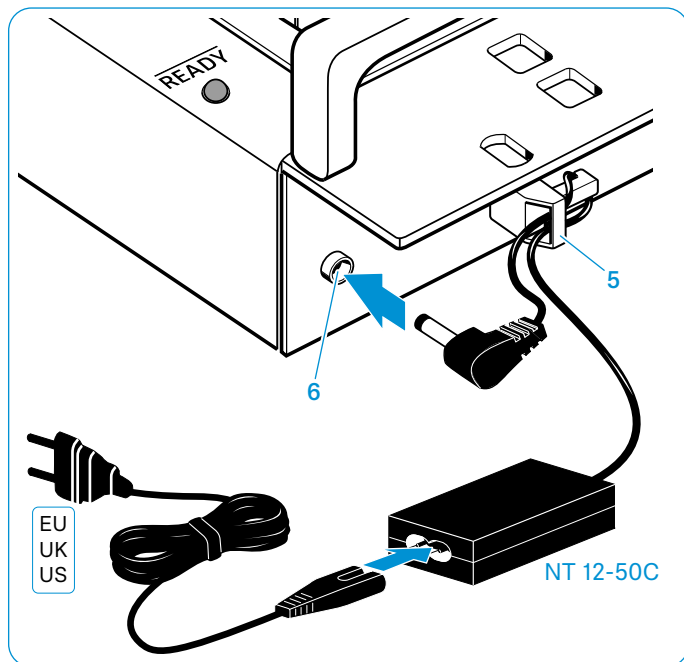

Para desligar o carregador e separá-lo da rede eléctrica:

- ▷ Desligue a ficha eléctrica do carregador da rede eléctrica.

DE

EN

FR

IT

ES

PT

NL

RU

ZH

Carregar receptores

- ▷ Coloque o receptor/emissor de bolso com bloco de pilhas acumuladoras BA 2015 num compartimento de carregamento 2 livre e empurre-o para dentro do compartimento até este engatar com som audível. O bloco de pilhas acumuladoras está a ser carregado. Os LEDs de estado 3 e 8 indicam o processo de carregamento.

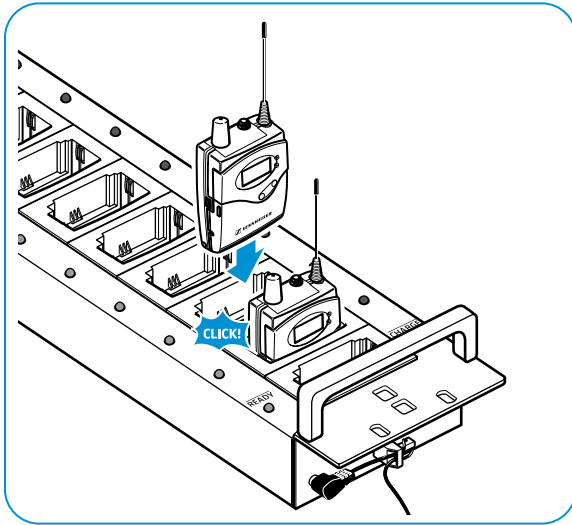

O processo de carregamento termina automaticamente quando o bloco de pilhas estiver completamente carregado. Blocos de pilhas recarregáveis não utilizados durante um longo período de tempo perdem uma parte da carga eléctrica. Isto acontece, independentemente se o receptor/emissor de bolso for guardado dentro ou fora do L 1039-10.

Para garantir que os blocos de pilhas possuam sempre a carga máxima, recomendamos o seguinte procedimento:

- ▷ Carregue completamente os blocos de pilhas aprox. 4 a 5 horas antes da sua utilização. O mais tardar, de dois em dois meses.

Se guardou o receptor/emissor de bolso fora do carregador:

- ▷ Coloque-os como acima descrito.
- ▷ Ligue o carregador.

Se guardou o receptor/emissor de bolso dentro do carregador:

- ▷ Desligue e volte a ligar o carregador.
- Se o LED de estado 8 de um compartimento de carregamento acender a verde, o bloco de pilhas deste receptor/emissor de bolso está completamente carregado.
- Se o LED acender a vermelho, o bloco de pilhas está a ser carregado.

Estados dos LEDs de estado

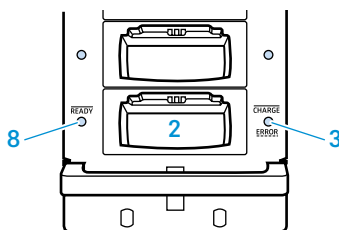

LED de estado 3	Significado
acende-se a vermelho	receptor no compartimento de carregamento está a ser carregado
pisca a vermelho	falha, compartimento de carregamento desactivado (ver página 7)
LED de estado 8	Significado
acende-se a verde	o receptor está completamente carregado

Tempos de carregamento

Para um bloco de pilhas completamente sem carga e à temperatura ambiente, resultam os seguintes tempos de carregamento:

Carga alcançada	Tempo de carregamento
aprox. 100 %	típ. 3-4 horas

O processo de carregamento pode prolongar-se nas seguintes condições:

- o bloco de pilhas está completamente descarregado e tem de ser regenerado através de um carregamento de restauro.
- Temperatura ambiente de aprox. 45 °C ou superior; neste caso, a potência de carregamento é reduzida para proteger o bloco de pilhas até a temperatura do bloco baixar para um valor permitido.

O processo de carregamento é interrompido sob as seguintes condições (os LEDs de estado 3 piscam a vermelho):

- A temperatura do bloco de pilhas é demasiado baixa ou alta (ver página 8); o processo de carregamento é automaticamente iniciado quando a temperatura estiver dentro da gama permitida.
- O bloco de pilhas está danificado.

Limpeza e manutenção do L 1039-10

CUIDADO

OS LÍQUIDOS PODEM DANIFICAR O SISTEMA ELECTRÓNICO DO PRODUTO!

Podem penetrar na carcaça do produto e provocar um curto-circuito no sistema electrónico.

- ▷ Mantenha todo o tipo de líquidos afastado do produto.
- ▷ Retire todos os receptores/emissores de bolso dos compartimentos de carregamento.
- ▷ Desligue o alimentador da rede eléctrica antes de iniciar a limpeza.
- ▷ Use um pano suave e seco para limpar o produto.
- ▷ Use, por ex., um pincel para remover o pó dos compartimentos de carga.

Em caso de anomalia

Problema	Causa possível	Solução
Os LEDs de estado 3 e 8 não acendem.	O carregador não está ligado à rede eléctrica	Verifique se o carregador está ligado ao alimentador NT 12-50C e o alimentador está ligado à rede eléctrica (ver página 5).
	Tensão do alimentador instável	Substitua o alimentador/cabo defeituoso
	Alimentador/cabo defeituoso	
	Não há contacto com o bloco de pilhas	Coloque o receptor/emissor de bolso com bloco de pilhas correctamente dentro do compartimento de carregamento (ver página 6).
O LED 3 pisca a vermelho.	Os contactos do receptor ou do compartimento de carregamento estão sujos	Limpe os contactos de carregamento do receptor e do compartimento de carregamento (ver página 7).
	Bloco de pilhas defeituoso (células demasiado velhas ou defeituosas)	Substitua o bloco de pilhas defeituoso.
	Bloco de pilhas incorrecto, pilhas acumuladoras isoladas ou pilhas normais colocados no compartimento de carregamento	Carregue com o carregador L 1039-10 exclusivamente blocos de pilhas acumuladoras do tipo BA 2015, inseridas nos receptores/emissores de bolso.
	Temperatura do bloco de pilhas demasiado baixa ou alta	Carregue o bloco de pilhas na gama de temperaturas de funcionamento e à humidade descritas nos dados técnicos (ver página 8).
	Bloco de pilhas defeituoso (células demasiado velhas ou defeituosas)	Substitua o bloco de pilhas defeituoso.

DE

EN

FR

IT

ES

PT

NL

RU

ZH

Dados técnicos

Carregador L 1039-10

Tensão de entrada	12 – 15 V $\overline{=}$
Corrente de entrada	máx. 3,4 A
Pinagem da tomada jack oca CC	
Tensão de carregamento por compartimento de carregamento	3,7 – 4,1 V $\overline{=}$
Corrente de carregamento	nom. 10 x 500 mA
Blocos de pilhas compatíveis	Sennheiser BA 2015
Tempo de carregamento	com bloco de pilhas completamente sem carga e à temperatura ambiente aprox. 100 % = típ. 3-4 horas
Gama de temperaturas	Funcionamento: 0 °C – +40 °C Armazenamento: -20 °C – +70 °C
Humidade relativa do ar (sem condensação)	Funcionamento: 20 % – 95 % Armazenamento: 5 % – 95 %
Dimensões (L x A x P), sem pegas	aprox. 482 mm x 70 mm x 132 mm (3 UA)
Peso sem alimentador e blocos de pilhas	aprox. 1750 g

Alimentador NT 12-50C

Tensão de entrada teórica	100 – 240 V~
Frequência de rede	50 – 60 Hz
Tensão de saída teórica	12 V $\overline{=}$
Corrente de saída teórica	máx. 5 A
Consumo de potência em standby	≤ 0,5 W
Classe de eficiência energética (segundo EnergyStar)	V
Gamas de temperatura	Funcionamento: 0 °C – +40 °C Armazenamento: -10 °C – +70 °C
Humidade relativa do ar (sem condensação)	máx. 95 %
Dimensões (L x A x P)	aprox. 115 x 50 x 33 mm
Peso	aprox. 280 g
Comprimento dos cabos	aprox. 1,8 m (até à ficha eléctrica) aprox. 2,5 m (até à ficha jack oca)



Sennheiser electronic GmbH & Co. KG

Am Labor 1, 30900 Wedemark, Germany, www.sennheiser.com
Printed in Germany, Publ. 06/19, 583953/A01